

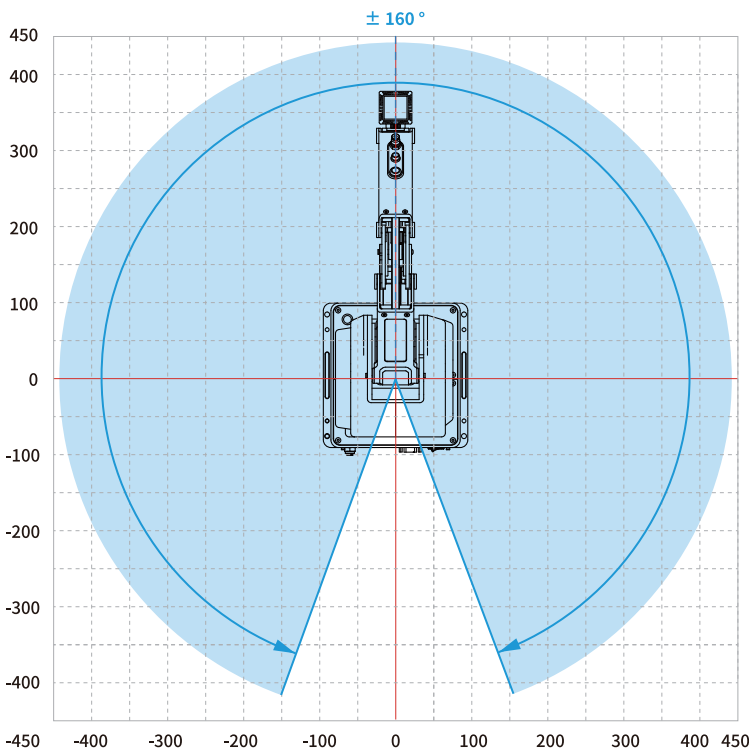

## DOBOT MG400

中国・深セン市越疆科技有限公司  
Shenzhen Yuejiang Technology Co.,Ltd | China  
cn.dobot.cc

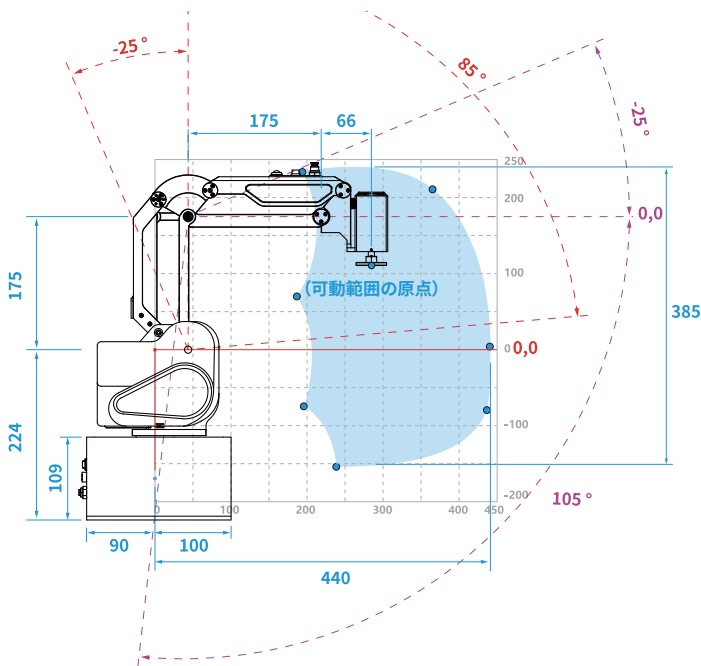

製品名 DOBOT MG400  
製品型番 DT-MG400-4R075-01

ロボットアーム軸数 4  
定格可搬質量 500 g (Max. 750 g)  
最大可動範囲 440 mm  
繰り返し精度 ±0.05 mm

可動部パラメータ	関節	可動範囲	最大速度
	J1	±160°	300°/s
	J2	-25° ~ 85°	300°/s
	J3	-25° ~ 105°	300°/s
	J4	-360° ~ 360°	300°/s

電源 100~240 V AC, 50/60 Hz  
定格電圧 DC 48 V  
定格出力 240 W  
通信方法 TCP/IP, Modbus TCP  
取付方法 デスクに設置可能  
本体重量 8 kg  
ベース寸法 190 mm × 190 mm  
稼働環境 0°C~40°C  
ソフトウェア DobotStudio 2020, SCStudio, DobotStudio Pro

### ポート

ベースポート: デジタルインプット 16  
デジタルアウトプット 16  
Ethernet 2  
USB 2.0 2  
エンコーダーインプット 1

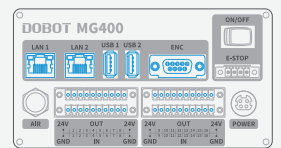

### 先端インターフェイス:

デジタルインプット 2  
デジタルアウトプット 2  
エア接続ポート 1



### ベース/先端取付穴

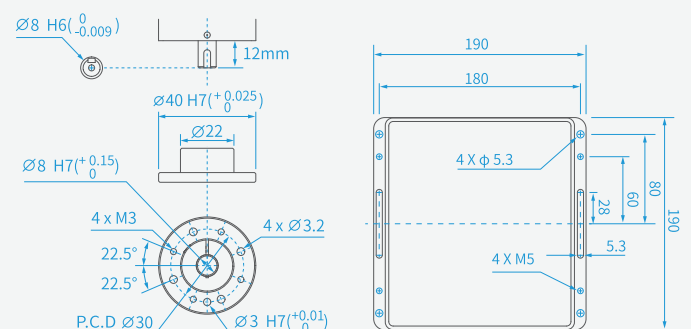

※MG400は、産業ロボットの区分になるため、「労働安全衛生規則第150条の4」に準じた安全対策が必要です。